

IY 9.98

IY 11.98

IY 12.98

IY 14.98

IY 16.98

IY 20.98

34'

9.98
*SAIL
YOUR DREAM*

ORC WORLD 2016
97



ITALIA YACHTS
SAIL YOUR DREAM

Les valeurs du chantier

———— The Yard's philosophy

Italia Yachts est continuellement à la recherche de solutions innovantes pour le navigation et l'habitabilité pour un résultat qui va bien au delà de l'esthétique. La marque travaille les lignes et le style pour offrir un haut niveau de qualité vie à bord.

Performance, design et élégance deviennent le leitmotiv de toute la production car chaque Italia Yachts est conçu pour être moderne, rapide, sécurisé et fiable en mer, confortable, ludique et spacieux en course ou en croisière.

————

Italia Yachts is continuously looking for innovative solutions to improve sailing and comfort, aiming at a result that goes well beyond aesthetics. The brand focuses on design and style to offer the best quality of living onboard.

Performance, design and elegance thus become the ethos of the whole range because each Italia Yacht is conceived to be contemporary, fast, safe and reliable, comfortable and spacious, fun to sail, for both cruising and racing enthusiasts.

*La simplicité est la
touche fondamentale
de la véritable élégance.*

Simplicity is the key note of true elegance.

Coco Chanel



| SAIL YOUR DREAM



IY 9.98



L'Italia Yachts 9.98 est un bateau performant et intemporel facile à la barre grâce à une répartition des poids optimum, aussi à l'aise au près qu'au portant et aussi facile par vent fort que vent léger. L'Italia Yachts 9.98 est proposé en deux versions. La version Fuoriserie est particulièrement bien adaptée pour une participation à des régates de haut niveau, tandis que la version Bellissima sera idéale pour des régates de club et de la croisière.

Que l'on opte pour la version Fuoriserie ou la version Bellissima, l'IY 9.98 est bateau rapide et sûr, qui s'est révélé capable à deux reprises de remporter le championnat du monde ORC.

La version Bellissima apporte quelques différences liées au confort mais n'altère en rien les performances du bateau. La version Bellissima est plus orientée vers la croisière.

Italia Yacht's 9.98 concept is to make sailing fun. The essential feature is a powerful easy to helm boat that gives you the optimum balance between upwind and downwind performance in strong or light winds. Offered in two versions, both the IY 9.98 Fuoriserie and the IY 9.98 Bellissima will have you sailing faster and safer.

The IY 9.98 Fuoriserie version is a pure race boat configured for serious fleet racing, a proven performer having won two consecutive ORC World Championships.

The IY 9.98 Bellissima version differs only in some details so that it is equally as happy flat out in race mode or on a relaxing family cruise.

IY 9.98

Bellissima

— Bellissima

La version Bellissima de l'Italia Yachts 9.98, reprends quasi entièrement les caractéristiques de construction du modèle Fuoriserie, avec quelques modifications qui apportent facilité de manœuvre et confort.

A l'extérieur, les seules différences pourront être la double barre à roue qui remplace la barre franche, une delphinière intégrée et de manière optionnelle du teck dans le cockpit.

The Italia Yachts 9.98 Bellissima, almost identical in construction and performance to the IY 9.98 Fuoriserie was created. With only minor modifications needing to be made, it is designed to make cruising more comfortable and enjoyable.

Externally, the only differences are a twin wheel steering system replacing the tiller, an integrated bowsprit and optional teak in the cockpit.

*L'élégance est
du bon gout
avec un soupçon
d'audace.*

Elegance is style with
a pich of courage.
Carmel Snow

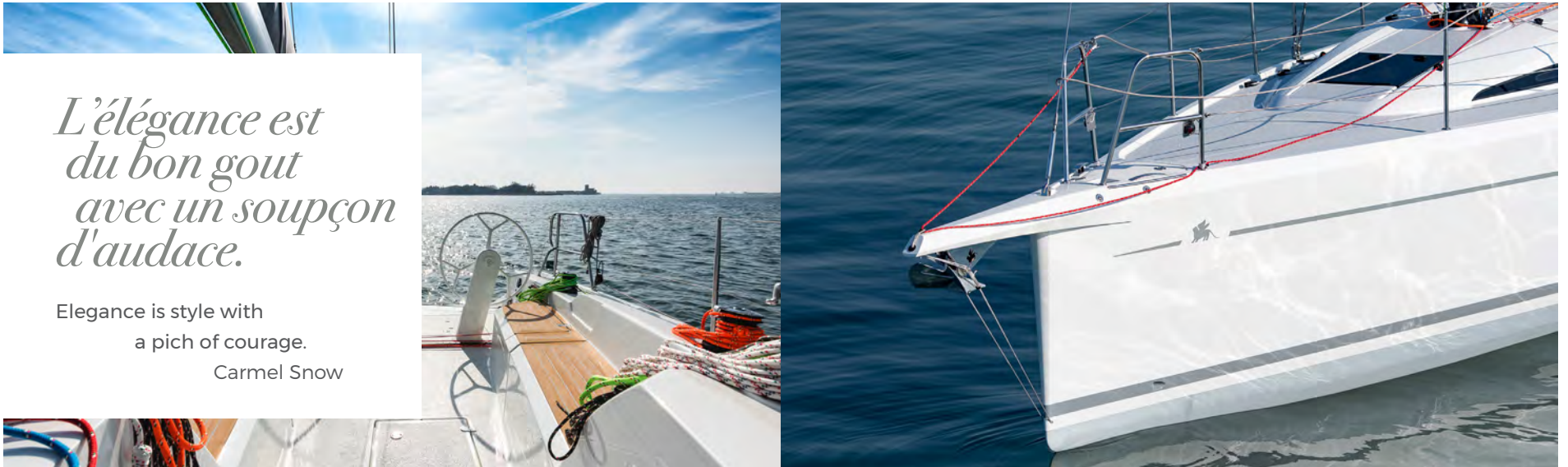

IY 9.98

Fuoriserie

— Fuoriserie

La coque de l'Italia Yachts 9.98 est le résultat de nombreuses analyses croisées statistiques de dynamique des fluides avec des programmes de prédiction afin de maximiser les performances de la carène.

La conception résultante a de fines et longues entrées d'eau et des sorties fines et droites pour profiter pleinement des allures au portant. Au près, alors que la gîte augmente, les lignes s'élargissent pour assurer une plus grande stabilité de forme. Ces études, ainsi que les expériences en régates, ont permis d'obtenir un excellent compromis entre performance et facilité.

Italia Yachts 9.98's hull, keel and rudder were designed using extensive computational fluid dynamics (CFD) modelling and prediction programs (VPP) to maximise velocity performance. The resulting design has slender waterlines and extended transom lines when upright. This gives the advantage on downwind legs, whereas at increasing heeling angles, waterlines get much longer and wider giving greater stability whilst remaining symmetrical and balanced. The combination of the CFD analysis and the team's vast racing experience has resulted in the perfect balance of performance and handling.



*Naviguer est
nécessaire,
vivre n'est pas
nécessaire.*

Sailing is necessary,
not living.
Plutarco

IY 9.98

Design extérieur

— Exterior design

Les lignes de pont ont été modélisées en recherchant le meilleur compromis entre ergonomie de manœuvre et des espaces et des volumes intérieurs, en respectant évidemment l'aspect esthétique. Bords biseautés partout pour s'assurer que les lignes sont à la fois esthétique et fonctionnelles. Cela permet également de réduire l'impact aérodynamique et d'obtenir des lignes tendues.

Tout cela est réalisé sans sacrifier l'espace dans les coffres et dans l'habitacle. Il était important pour les designers de développer un roof fonctionnel, ergonomiquement efficace et sûr, adapté à la fois à une navigation en équipage complet ou réduit.

The deck and coach roof are designed to minimise wind resistance whilst ensuring that moving around out of the cockpit is safe and easy. Bevelled edges throughout ensure that the lines are both attractive and functional and efficiency is emphasized by the high freeboard giving a drier ride for crew and helm.

This is all achieved without compromising locker space on deck or the space below. The importance of obtaining fair lines on deck has been the guiding line for the design team who have designed a functional, ergonomically efficient and safe deck suitable for both race crews and family sailors.



| SAIL YOUR DREAM





Extérieurement, les seules différences entre la version pure performance Fuoriserie et le 9.98 Bellissima sont la double barre à roue, les bancs de cockpit en teck synthétique et la delphiniera intégrée.

Externally, the only differences between the pure performance Fuoriserie and the 9.98 Bellissima are the twin wheels, the cockpit benches in synthetic teak and the integrated bowsprit.

IY 9.98

Technologie et Ingénierie

Technology and Engineering

Construction et détails Chaque élément de construction utilisé pour la réalisation, réponds aux normes de qualité les plus élevées et développé dans le but de fournir une garantie de performance et de solidité aux propriétaires durable dans le temps pour une véritable expérience de navigation de luxe.

La coque et le pont du 9.98 bénéficient d'avantages en poids et de rigidité structurelle, apportés par la construction en sandwich avec des tissus de verre biaxiaux et unidirectionnels imprégnés de résine vinylester et de structures carbone. L'IY 9.98 est entièrement construit et assemblé en Italie par des ouvriers experts et hautement qualifiés.

Construction and details. Each element is up to the highest quality standards and has been developed to guarantee to the owner a solid, performing, safe and long-lasting boat, for a true luxury sailing experience. The IY 9.98 hull and deck are lightweight and stiff by virtue of the sandwich construction with biaxial and unidirectional fibreglass preg with vinyl ester resin and carbon structures. The IY 9.98 is built and rigged in Italy by skilled and highly qualified workers.



IY 9.98 Fuoriserie plan de pont

IY 9.98 Fuoriserie's deck plan

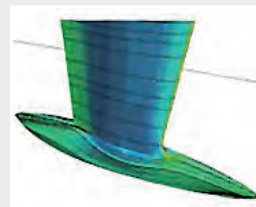
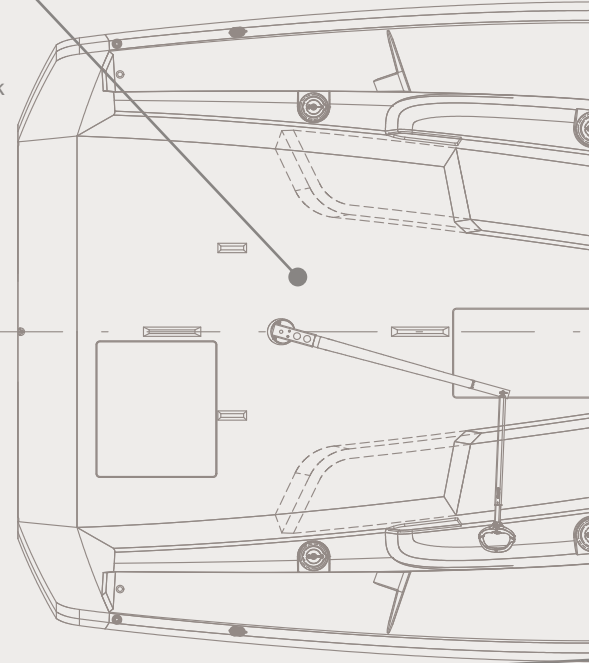

Analyse de dynamique de fluides avec optimisation des flux au niveau du bulbe

CFD analysis Optimization of the waterlines and analysis at keel-bulb intersection area.



SAIL YOUR DREAM

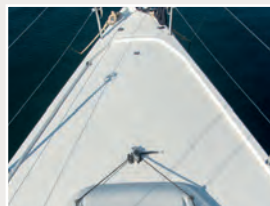

La coque et le pont bénéficient d'une finition en gelcoat avec les zones de manœuvres en anti-dérapant.

The hull and deck are gelcoat finished, with a no-slip deck coat.

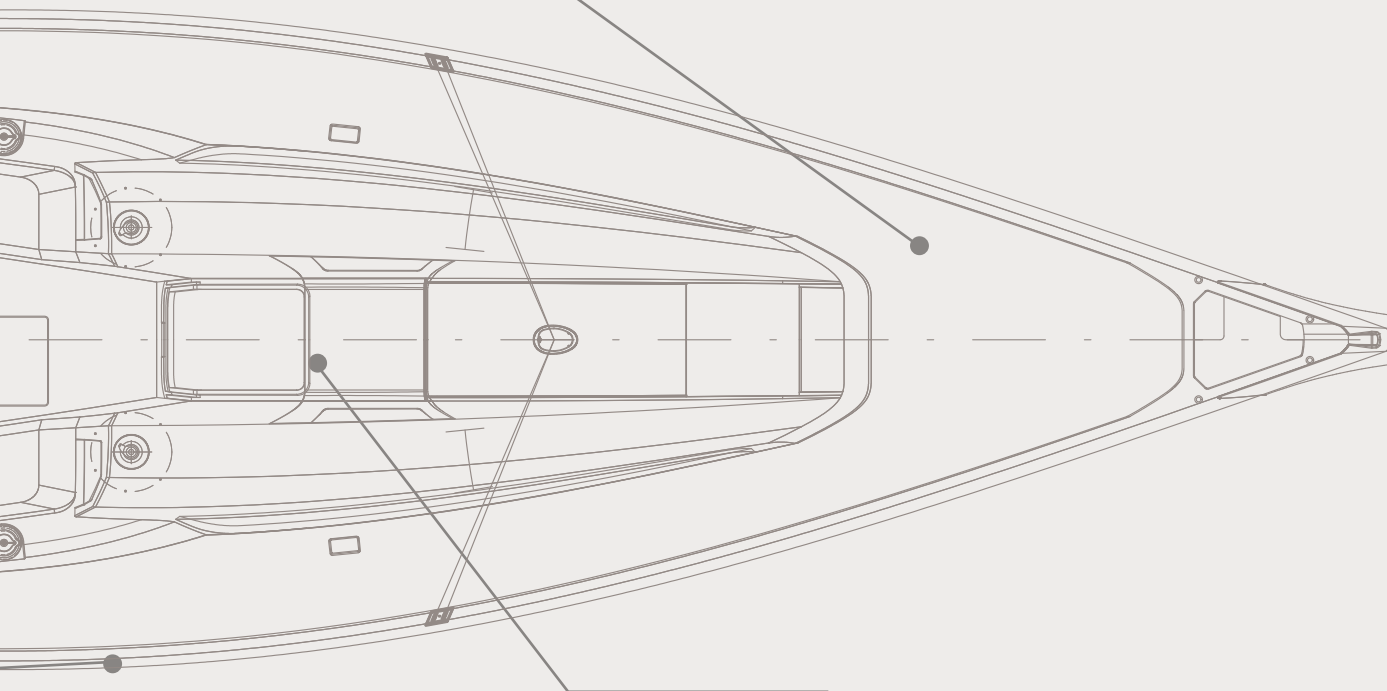

Delphinère intégrée sur le 9.98 version Bellissima.

l'Y 9.98 Bellissima integrated bowsprit.



Bateau rapide et amusant, prêt à exceller dans les régates de clubs ou les grandes compétitions de haut niveau et parfait pour une utilisation en croisière.

Fast and fun boat, suitable to excel in club regattas or in challenging competitions, perfect for cruising too.

IY 9.98

Design intérieur

Interior design

L'IY 9.98 convient également aux croisières longues avec de belles performances sous voile. L'intérieur est raffiné et accueillant, réalisé avec un soin artisanal. L'agencement offre 2 cabines, une salle de douche à l'arrière 2 cabines et un confortable carré, ainsi qu'une cuisine et une table à cartes.

Le design moderne se caractérise par des surfaces en gelcoat fonctionnel aussi bien pour la régates qu'en croisière. Quelques parties, telles que les armoires et casiers sont amovibles pour les mouvements à bord en régates. Les planchers sont fabriqués en contreplaqué qualité marine fini en laminé avec un antidérapant de couleur gris.

The IY 9.98 is also suitable for long cruises, complementing the exciting sailing performance with a refined, carefully crafted and welcoming interior. Both versions have two cabins - one forward and one aft, an aft head, open plan central saloon, a galley and a comfortable navigation station.

The modern look below is light, bright and airy characterized by a polished gelcoat finish giving surfaces that are attractive yet functional for racing. Innovative fabric lockers are removable to minimise displacement in race mode. An attractive antislip coating is bonded to the marine plywood cabin floors.





Toutes les portes des cabines ont un cadre en aluminium pour augmenter la résistance et la durabilité.

La table à carte placée à tribord est en opposition au coin cuisine en L à babord composé d'un évier, un grand réfrigérateur ainsi qu'une plaque de cuisson sur balancier.

All cabin doors have aluminium frames for greater durability.

The chart table on the starboard side is opposite the galley equipped with a sink, generous fridge and a gimballed 2 burner stove.



IY 9.98

Qualité et Style

Quality and Style

L'aménagement de la version Bellissima est amélioré avec l'ajout de cabinets hauts dans la partie cuisine et carré ce qui augmente considérablement l'espace de rangement.

Les coussins du carré sont plus confortables et plus travaillés par rapport à ceux proposés dans la version Fuoriserie pour profiter pleinement en croisière.

The Bellissima version differs in the attractive fixed sliding lockers either side of the saloon and fore cabin for extra stowage.

The upholstered seat cushions are deeper and more contoured than in the Fuoriserie version - and the galley benefits from the addition of an oven.



Les dimensions de la salle douche sont confortables.

The aft bathroom is comfortable and functional.

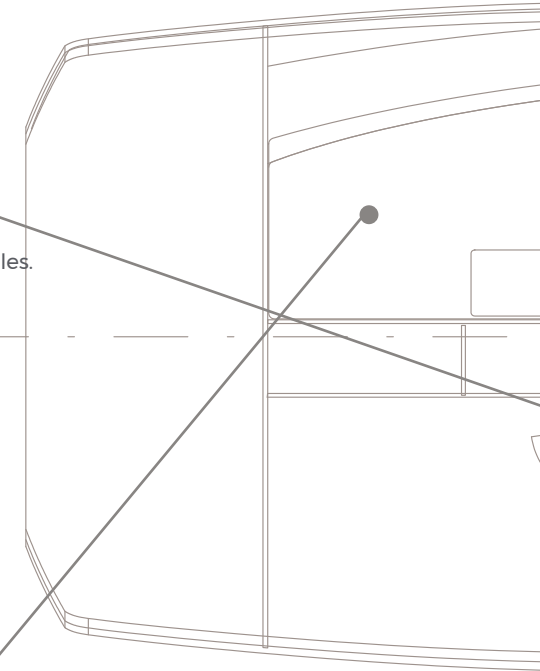

Les deux versions de l'IY 9.98 ont 2 cabines: Une à l'arrière et l'autre à l'avant du bateau.

Both versions of the IY 9.98 have two cabins: one forward and one aft.



SAIL YOUR DREAM



A Babord, une cuisine en L composée d'un évier, d'un réfrigérateur

The L shaped galley is equipped with a sink, generous fridge and a gimballed 2 burner stove.

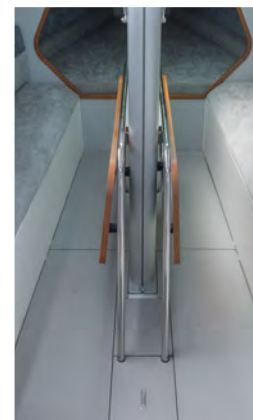

Il pagliolato è realizzato in compensato marino finito in laminato grigio con antiscivolo.

An attractive antislip coating is bonded to the gray marine plywood cabin floors.

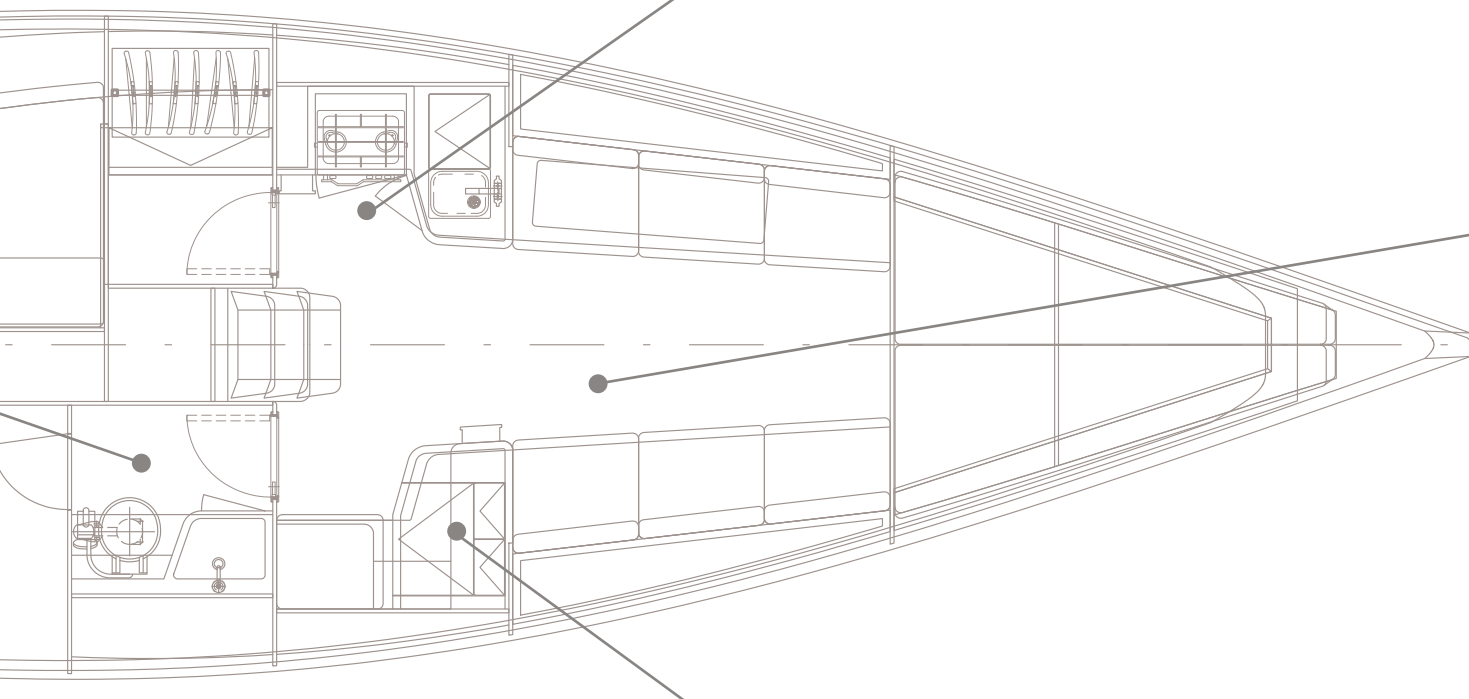

La table à carte se situe sur le tribord.

The chart table on the starboard side.

IV 9.98

Performance et Recherche

— Performance and Studies

Italia Yachts s'engage à concevoir et à créer des bateaux plus légers et plus rigides pour obtenir les performances maximales et un comportement irréprochable.

C'est pourquoi la coque et le pont du 9.98 sont construits en sandwich avec une âme en PVC à densité variable en fonction des zones avec les couches en fibre de verre.

—
Italia Yachts is committed to design and create lighter and stiffer boats to get maximum performance.

That is why the IV 9.98 hull and deck are built sandwich with a PVC core, in variable density for different areas, and the skin in fibreglass.



| SAIL YOUR DREAM



La structure repose sur une construction en forme d'araignée avec de fibres de carbone et de verre unidirectionnelles joints à la coque.

Les cloisons sont en contreplaqué marine liées à la structure interne de la coque et le pont. La coque et le pont sont finis en gelcoat, avec les zones de manoeuvres traitées avec un anti-dérapant.

The structure is built with a spiderweb concept in unidirectional fibres of carbon and glass, entirely connected to the hull.

The bulkheads are made of marine plywood, linked to the internal structure and the deck. The hull and deck are gelcoat finished, with a no-slip deck coat.

IY 9.98

Plan de voile

Sail plan

L'Italia Yachts 9.98 Fuoriserie et Bellissima partagent le même plan de voile, caractérisé par un gréement à faible recouvrement. La grand voile a une taille raisonnable mais avec un rond de chute important.

Les voiles d'avant peuvent être symétriques, grées sur un tangon, et asymétriques amurées sur bout dehors, plus adaptées à la navigation côtière.

Mat et gréement

Le mât et en aluminium avec un profil haute performance et fuselé, gréé 9/10ème avec deux étages de barre de flèches orientées à 21°. Il est équipé d'un rail de tangon. Un mât en carbone est proposé en option. La bôme en aluminium est équipée d'un palan de bordure interne. Le gréement discontinu et l'étau sont en câble inox monotoron 1X19, avec des ridoirs. Le pataras est en textile avec une latte relevable. Le gréement est équipé en Dyneema®

La version Bellissima est livrée de série avec une delphinrière intégrant le davier.

Surface voile

Grand voile: 38 m²

Genois: 32 m²

Spinnaker: 100 m²

Gennaker: 118 m²

The Italia Yachts 9.98 Fuoriserie and Bellissima have the same sail plan, with generous but non-overlapping foresails and a high aspect ratio. The mainsail has a moderate square head with a considerable roach - eliminating the requirement for a split backstay or runners. The optional spinnaker fittings for 'round the cans' racing are for symmetrical sails, and for coastal & offshore racing or cruising an asymmetric can be flown from the bowsprit.

Mast and rig

The 9.98 comes with a tapered profile 9/10 fractional, aluminium performance mast fitted with pole track as standard. Full carbon mast is an optional extra. The two spreaders are swept at 21° maximizing jib roach. The aluminium boom has an internal outhaul. Discontinuous rigging and forestay is 1x19 stainless steel wire, with turnbuckles. The chain plates are placed at the widest part of the beam for maximum mast support and safe access to the foredeck. Forestay comes fitted with plastic foil. The backstay is a low-stretch with tensioner. All running rigging is in Dyneema®. The Bellissima version comes with an integrated bowsprit as standard.

Sail Area

Mainsheet area: 38 m² (409 sq ft)

Jib area: 32 m² (344.4 sq ft)

Spinnaker area: 100 m²

Asymmetric area: 118 m²



IY 9.98

Appendices

Appendages

L'ensemble de la quille, voile et bulbe en plomb représente 40% du déplacement et a un rendement hydrodynamique extrêmement élevé.

Le profil est le fruit d'un processus d'optimisation très poussé : Le résultat est une résistance minimum ainsi qu'une grande stabilité des flux. La surface du safran est généreuse et entraîne une superbe maniabilité et une barre exceptionnellement réactive.

The all lead fin torpedo is 40% of the overall displacement and has a very high hydrodynamic efficiency.

The foil sections are the result of a careful optimization process: the result is minimum drag and good flow stability in all conditions. The generous rudder area and high aspect ratio has resulted in superb manoeuvrability and an exceptionally responsive helm.



IV 9.98

Spécifications Techniques

Technical details

MODELE: Italia Yachts 9.98

Architecte navale: Matteo Polli / Italia Yachts

Design intérieur: Kristian Macchiut (KMD)

Design extérieur: Kristian Macchiut / Matteo Polli

Ingénierie et structure : Matteo Polli / Italia Yachts

Longueur hors tout : 10.30 m

Longueur coque : 9.98 m

Maitre bau : 3.54 m

Tirant d'eau : 1.90 m

Poid total : Version Fuoriserie 4.500 kg

Poid total : Version Bellissima 4.550 kg

Superficie grand voile : 38 m²

Superficie voile d'avant : 32 m²

Superficie spinnaker : 100 m²

Superficie gennaker: 118 m²

GPH ORC : Version Fuoriserie 625 - 630 sec/m

IRC TCC : Version Fuoriserie 1.015 - 1.025

Certification Européenne CE categorie "A"

MODEL: Italia Yachts 9.98

Naval architecture: Matteo Polli / Italia Yachts

Interior design: Kristian Macchiut (KMD)

Exterior design: Kristian Macchiut / Matteo Polli

Engineering & structural design: Matteo Polli / Italia Yachts

Length overall: 10.30 m (34 ft)

Hull length: 9.98 m (32.7 ft)

Max beam: 3.54 m (11.6 ft)

Draft: 1.90 m (6.2 ft)

Displacement: Fuoriserie version 4,500 kg (9,920 lbs)

Displacement: Bellissima version 4,550 kg (10,030 lbs)

Mainsail area: 38 m²

Jib area: 32 m²

Spinnaker area: 100 m²

Asymmetric area: 118 m²

GPH ORC: Fuoriserie version 625 - 630 sec/m

IRC TCC: Fuoriserie version 1,015 - 1,025

European Certification CE, craft "A" category



SAIL YOUR DREAM

IY 9.98

Notre histoire

Topics and Awards

- 2011** Italia Yachts est créée a Chioggia - Venezia
- 2011** IY 10.98 lancement du bateau 001
- 2011** Début du IY 10.98 - Salon Nautique de Gênes
- 2012** IY 13.98 Lancement du bateau 001
- 2012** IY 13.98 Remporte le prix "ADI Interior Design Award"
- 2013** IY 13.98 Remporte le prix "European Yacht of The Year"
- 2014** IY 15.98 Lancement du bateau 001
- 2014** IY 15.98 Nomination "European Yacht of The Year"
- 2014** IY 15.98 Prix "Bateau de l'année" Salon Nautique di Gênes
- 2014** IY 9.98 Fuoriserie lancement du 001
- 2015** IY 9.98 Fuoriserie Victoire au Championnat du Monde ORC
- 2015** IY 9.98 Nomination "European Yacht of The Year"
- 2015** IY 12.98 Lancement du bateau 001
- 2015** IY 13.98 Prix "Usa Cruising World Best Performance Cruiser"
- 2015** IY 13.98 Prix "Usa Best Yacht of The Year - Sail Magazine"
- 2016** IY 9.98 Fuoriserie Victoire au championnat du monde ORC
- 2016** IY 12.98 Nomination "European Yacht of The Year"
- 2017** IY 9.98 Lancement de la version Club
- 2019** IY 11.98 Lancement de la version Bellissima
- 2019** IY 11.98 Fuoriserie Victoire Championnat du Monde ORC
- 2020** IY 11.98 Fuoriserie Victoire Championnat du Monde ORC
- 2020** IY 14.98 Lancement de la version Bellissima
- 2020** IY 11.98 "Velista dell'Anno FIV" Trophée Confindustria Nautica
- 2021** IY 11.98 Fuoriserie Victoire Championnat d'Europe ORC
- 2022** IY 11.98 Fuoriserie Victoire Championnat du Monde ORC
- 2022** IY 12.98 Lancement de la version Bellissima

- 2011** Italia Yachts is founded in Chioggia - Venezia
- 2011** IY 10.98 launch of boat no. 001
- 2011** Debut of the IY 10.98 - Genoa Boat Show
- 2012** IY 13.98 launch of boat no. 001
- 2012** IY 13.98 Winner "ADI Interior Design Award"
- 2013** IY 13.98 Winner "European Yacht of The Year"
- 2014** IY 15.98 launch of boat no. 001
- 2014** IY 15.98 Nomination to the "European Yacht of The Year"
- 2014** IY 15.98 Winner "Barca dell'Anno " Genoa Boat Show
- 2014** IY 9.98 Fuoriserie launch of boat no. 001
- 2015** IY 9.98 Fuoriserie Winner of the ORC Worlds
- 2015** IY 9.98 Nomination "European Yacht of The Year"
- 2015** IY 12.98 launch of boat no. 001
- 2015** IY 13.98 Winner "USA Cruising World Best Performance Cruiser"
- 2015** IY 13.98 Winner "USA Best Yacht of The Year - Sail Magazine"
- 2016** IY 9.98 Fuoriserie Winner of the ORC Worlds
- 2016** IY 12.98 Nomination to the "European Yacht of The Year"
- 2017** IY 9.98 Club launch of boat
- 2019** IY 11.98 Bellissima launch of boat
- 2019** IY 11.98 Fuoriserie Winner of the ORC Worlds
- 2020** IY 11.98 Fuoriserie Winner of the Italian ORC Offshore Campionship
- 2020** IY 14.98 Bellissima launch of boat
- 2020** IY 11.98 Winner "Velista dell'Anno FIV" Confindustria Nautica Trophy
- 2021** IY 11.98 Fuoriserie Winner of the European ORC Campionship
- 2022** IY 11.98 Winner of the ORC World Champion
- 2022** IY 12.98 Bellissima launch of boat



SAIL YOUR DREAM

www.italia-yachts.fr

CAI 1 / N°31 / 1 Etage, 331 Av. du Dr Julien Lefebvre, 06270 Villeneuve-Loubet - France
ph.: +33 (0)6 16 81 09 90 - email: contact@sailing-stream.com